

INVESTITOR:
OPĆINA LEKENIK
OIB: 00252572114
Zagrebačka 44, Lekenik

NAZIV GRAĐEVINE:
Sanacija nerazvrstane ceste od oštećenja
Nastalih u potresu u naselju Igrišće
u Općini Lekenik

LOKACIJA:
k.č.br. 1201,4359, 1138; k.o Letovanić

BROJ PROJEKTA: 8/23

VRSTA PROJEKTA: GRAĐEVINSKI PROJEKT – PROJEKT
NISKOGRADNJE

RAZINA PROJEKTA: GLAVNI PROJEKT

PROJEKTANT: Goran Jukić, struč.spec.ing.aedif. G 5719

DIREKTOR: Goran Jukić, struč.spec.ing.aedif.

MAPA: 1

REVIZIJA: 0

Sesvete, veljača 2023.



Naziv projekta:	Sanacija nerazvrstane ceste od oštećenja nastalih u potresu u naselju Igrišće u Općini Lekenik		
Lokacija:	k.č.br. 1201,4359, 1138; k.o Letovanić		
Investitor:	OPĆINA LEKENIK, OIB: 00252572114, Zagrebačka 44, Lekenik		
Broj projekta:	8/23		

0.1 Popis mapa

<i>Mapa</i>	<i>Naziv mape / projekta</i>	<i>Projektant</i>	
1	Građevinski projekt – projekt niskogradnje	Goran Jukić, struč.spec.ing.aedif.	IVAGO – PLAN d.o.o. Sesvete

Građevinski projekt		Projekt niskogradnje	
Projektant:	Goran Jukić, struč.spec.ing.aedif.	Sesvete, veljača 2023.	Stranica:2



Naziv projekta:	Sanacija nerazvrstane ceste od oštećenja nastalih u potresu u naselju Igrišće u Općini Lekenik		
Lokacija:	k.č.br. 1201,4359, 1138; k.o Letovanić		
Investitor:	OPĆINA LEKENIK, OIB: 00252572114, Zagrebačka 44, Lekenik		
Broj projekta:	8/23		

Sadržaj

0.1 Popis mapa.....	2
1. OPĆI DIO	4
1.1. Izvadak iz sudskog registra	5
1.2. Rješenje o upisu komoru.....	11
1.3. Rješenje o imenovanju projektanta	15
1.4. Izjava o usklađenosti glavnog projekta sa prostornim planom i propisima	17
2. TEHNIČKI DIO.....	19
2.1. Tehnički opis	20
2.2. Projektirani vijek uporabe građevine i uvjeti za održavanje	22
2.3. Program kontrole i osiguranja kakvoće za nosivu konstrukciju građevine	23
2.4. Procjena troškova.....	28
2.5. Posebni tehnički uvjeti građenja i posebni tehnički uvjeti za gospodarenje građevnim otpadom	29
2.6. Grafički prilog	30

Građevinski projekt		Projekt niskogradnje	
Projektant:	Goran Jukić, struč.spec.ing.aedif.	Sesvete, veljača 2023.	Stranica:3



Naziv projekta:	Sanacija nerazvrstane ceste od oštećenja nastalih u potresu u naselju Igrišće u Općini Lekenik		
Lokacija:	k.č.br. 1201,4359, 1138; k.o Letovanić		
Investitor:	OPĆINA LEKENIK, OIB: 00252572114, Zagrebačka 44, Lekenik		
Broj projekta:	8/23		

1. OPĆI DIO

Građevinski projekt		Projekt niskogradnje	
Projektant:	Goran Jukić, struč.spec.ing.aedif.	Sesvete, veljača 2023.	Stranica:4



Naziv projekta:	Sanacija nerazvrstane ceste od oštećenja nastalih u potresu u naselju Igrišće u Općini Lekenik		
Lokacija:	k.č.br. 1201,4359, 1138; k.o Letovanić		
Investitor:	OPĆINA LEKENIK, OIB: 00252572114, Zagrebačka 44, Lekenik		
Broj projekta:	8/23		

1.1. Izvadak iz sudskog registra

Građevinski projekt		Projekt niskogradnje	
Projektant:	Goran Jukić, struč.spec.ing.aedif.	Sesvete, veljača 2023.	Stranica:5



Naziv projekta:	Sanacija nerazvrstane ceste od oštećenja nastalih u potresu u naselju Igrišće u Općini Lekenik		
Lokacija:	k.č.br. 1201,4359, 1138; k.o Letovanić		
Investitor:	OPĆINA LEKENIK, OIB: 00252572114, Zagrebačka 44, Lekenik		
Broj projekta:	8/23		



REPUBLIKA HRVATSKA
JAVNI BILJEŽNIK
Vuger Ignac
Sesvete, Karlovačka c.2

IZVADAK IZ SUDSKOG REGISTRA

SUBJEKT UPISA

MBS:

081117862

OIB:

73349324319

EUID:

HRSR.081117862

TVRTKA:

- 1 IVAGO-PLAN d.o.o. za projektiranje, građenje i stručni nadzor građenja
- 1 IVAGO-PLAN d.o.o.

SJEDIŠTE/ADRESA:

- 1 Sesvete (Grad Zagreb)
Ulica Petra Dumičića 4

PRAVNI OBLIK:

- 1 društvo s ograničenom odgovornošću

PREDMET POSLOVANJA:

- 1 * - posredovanje u prometu nekretnina
- 1 * - poslovanje nekretninama
- 1 * - poslovi upravljanja nekretninom i održavanje nekretnina
- 1 * - projektiranje i građenje građevina te stručni nadzor građenja
- 1 * - energetsko certificiranje, energetski pregled zgrade i redoviti pregled sustava grijanja i sustava hlađenja ili klimatizacije u zgradi
- 1 * - stručni poslovi prostornog uređenja
- 1 * - djelatnost upravljanja projektom gradnje
- 1 * - djelatnost tehničkog ispitivanja i analize
- 1 * - pripremanje i usluživanje jela, pića i napitaka i pružanje usluga smještaja
- 1 * - pripremanje jela, pića i napitaka za potrošnju na drugom mjestu sa ili bez usluživanja (u prijevoznom sredstvu, na priredbama i slično) i opskrba tim jelima, pićima i napitcima (catering)
- 1 * - čišćenje svih vrsta objekata
- 1 * - turističke usluge u nautičkom turizmu
- 1 * - turističke usluge u ostalim oblicima turističke ponude
- 1 * - ostale turističke usluge
- 1 * - turističke usluge koje uključuju sportsko-rekreativne ili pustolovne aktivnosti
- 1 * - proizvodnja ostalih nemetalnih mineralnih proizvoda
- 1 * - rezanje, oblikovanje i obrada kamena
- 1 * - proizvodnja metalnih konstrukcija
- 1 * - proizvodnja proizvoda od žice, lanaca i opruga
- 1 * - proizvodnja računalne i periferne opreme
- 1 * - proizvodnja namještaja
- 1 * - popravak proizvoda od metala, strojeva i opreme

Izradeno: 2020-04-23 09:16:35
Podaci od: 2020-04-23

D004
Stranica: 1 od 4

Građevinski projekt		Projekt niskogradnje	
Projektant:	Goran Jukić, struč.spec.ing.aedif.	Sesvete, veljača 2023.	Stranica:6



Naziv projekta:	Sanacija nerazvrstane ceste od oštećenja nastalih u potresu u naselju Igrišće u Općini Lekenik		
Lokacija:	k.č.br. 1201,4359, 1138; k.o Letovanić		
Investitor:	OPĆINA LEKENIK, OIB: 00252572114, Zagrebačka 44, Lekenik		
Broj projekta:	8/23		



REPUBLIKA HRVATSKA
JAVNI BILJEŽNIK
Vuger Ignac
Sesvete, Karlovačka c.2

IZVADAK IZ SUDSKOG REGISTRA

SUBJEKT UPISA

PREDMET POSLOVANJA:

- 1 * - reciklaža
- 1 * - djelatnost druge obrade otpada
- 1 * - djelatnost oporabe otpada
- 1 * - djelatnost posredovanja u gospodarenju otpadom
- 1 * - djelatnost prijevoza otpada
- 1 * - djelatnost sakupljanja otpada
- 1 * - djelatnost trgovanja otpadom
- 1 * - djelatnost zbrinjavanja otpada
- 1 * - gospodarenje otpadom
- 1 * - djelatnost ispitivanja i analize otpada
- 1 * - održavanje i popravak motornih vozila
- 1 * - javni prijevoz u linijskom obalnom pomorskom prometu
- 1 * - međunarodni linijski pomorski promet
- 1 * - povremeni prijevoz putnika u obalnom pomorskom prometu
- 1 * - djelatnost prijevoza putnika u unutarnjem cestovnom prometu
- 1 * - djelatnost prijevoza putnika u međunarodnom cestovnom prometu
- 1 * - djelatnost prijevoza tereta u unutarnjem i međunarodnom cestovnom prometu
- 1 * - agencijske djelatnosti u cestovnom prometu
- 1 * - djelatnosti pružanja kolodvorskih usluga u autobusnom prometu
- 1 * - djelatnost pružanja kolodvorskih usluga u teretnom prometu
- 1 * - prijevoz za vlastite potrebe
- 1 * - kupnja i prodaja robe
- 1 * - pružanje usluga u trgovini
- 1 * - obavljanje trgovačkog posredovanja na domaćem i inozemnom tržištu
- 1 * - zastupanje inozemnih tvrtki
- 1 * - djelatnost pružanja audio i/ili audiovizualnih medijskih usluga
- 1 * - djelatnost objavljivanja audiovizualnog i radijskog programa
- 1 * - djelatnost pružanja medijskih usluga televizije i/ili radija
- 1 * - audiovizualne djelatnosti
- 1 * - komplementarne djelatnosti audiovizualnim djelatnostima
- 1 * - izdavačka djelatnost
- 1 * - tiskanje časopisa i drugih periodičnih publikacija, knjiga i brošura, glazbenih djela i glazbenih rukopisa, karata i atlasa, plakata, igraćih karata, reklamnih kataloga, prospekata i drugih tiskanih oglasa, djelovodnika, albuma, dnevnika, kalendara, poslovnih obrazaca drugih tiskanih komercijalnih publikacija, papirne robe za osobne potrebe i drugih tiskanih publikacija
- 1 * - tiskanje drugih periodičnih izdanja i drugih tiskanih stvari putem knjigotiska, ofseta, termokopiranja, fotografovane, sitotiska i drugih tiskarskih strojeva i strojeva za umnožavanje
- 1 * - računalne i srodne djelatnosti
- 1 * - izrada i održavanje web stranica
- 1 * - promidžba (reklama i propaganda)

Izrađeno: 2020-04-23 09:16:35
Podaci od: 2020-04-23

D004
Stranica: 2 od 4

Građevinski projekt		Projekt niskogradnje	
Projektant:	Goran Jukić, struč.spec.ing.aedif.	Sesvete, veljača 2023.	Stranica:7



Naziv projekta:	Sanacija nerazvrstane ceste od oštećenja nastalih u potresu u naselju Igrišće u Općini Lekenik		
Lokacija:	k.č.br. 1201,4359, 1138; k.o Letovanić		
Investitor:	OPĆINA LEKENIK, OIB: 00252572114, Zagrebačka 44, Lekenik		
Broj projekta:	8/23		



REPUBLIKA HRVATSKA
JAVNI BILJEŽNIK
Vuger Ignac
Sesvete, Karlovačka c.2

IZVADAK IZ SUDSKOG REGISTRA

SUBJEKT UPISA

PREDMET POSLOVANJA:

- 1 * - savjetovanje u vezi s poslovanjem i upravljanjem
- 1 * - istraživanje tržišta i ispitivanje javnog mnijenja
- 1 * - usluge prevodenja
- 1 * - fotografske djelatnosti
- 1 * - iznajmljivanje strojeva i opreme bez rukovoditelja
- 1 * - iznajmljivanje predmeta za osobnu uporabu i kućanstvo
- 1 * - iznajmljivanje motornih vozila
- 1 * - djelatnost socijalne skrbi sa smještajem za starije osobe i osobe s invaliditetom
- 1 * - popravak računala i periferne opreme
- 1 * - popravak predmeta za osobnu uporabu i kućanstvo
- 1 * - skladištenje robe
- 1 * - prekrcaj tereta
- 1 * - usluge informacijskog društva
- 1 * - uređenje i održavanje krajolika
- 1 * - trgovina na malo naftnim derivatima
- 1 * - trgovina na veliko naftnim derivatima

OSNIVAČI/ČLANOVI DRUŠTVA:

- 1 Goran Jukić, OIB: 89846310350
Sesvete, Ulica Petra Dumičića 7
- 1 - jedini osnivač d.o.o.

OSOBE OVLAŠTENE ZA ZASTUPANJE:

- 1 Goran Jukić, OIB: 89846310350
Sesvete, Ulica Petra Dumičića 7
- 1 - direktor
- 1 - zastupa društvo samostalno i pojedinačno

TEMELJNI KAPITAL:

- 1 20.000,00 kuna

PRAVNI ODNOSI:

Osnivački akt:

- 1 Izjava o osnivanju društva s ograničenom odgovornošću od 04.09.2017. godine.

FINANCIJSKA IZVJEŠĆA:

	Predano	God.	Za razdoblje	Vrsta izvještaja
eu	13.04.19	2018	01.01.18 - 31.12.18	GFI-POD izvještaj

Upise u glavnu knjigu proveli su:

BBU T:	Datum	Naziv suda
BBU T:-17/30851-4	11.09.2017	Trgovački sud u Zagrebu
eu /	26.04.2018	elektronički upis
eu /	13.04.2019	elektronički upis

Štampano: 2020-04-23 09:16:35
Izdato od: 2020-04-23

D004
Stranica: 3 od 4

Građevinski projekt		Projekt niskogradnje	
Projektant:	Goran Jukić, struč.spec.ing.aedif.	Sesvete, veljača 2023.	Stranica:8



Naziv projekta:	Sanacija nerazvrstane ceste od oštećenja nastalih u potresu u naselju Igrišće u Općini Lekenik		
Lokacija:	k.č.br. 1201,4359, 1138; k.o Letovanić		
Investitor:	OPĆINA LEKENIK, OIB: 00252572114, Zagrebačka 44, Lekenik		
Broj projekta:	8/23		



REPUBLIKA HRVATSKA
JAVNI BILJEŽNIK
Vuger Ignac
Sesvete, Karlovačka c.2

IZVADAK IZ SUDSKOG REGISTRA

SUBJEKT UPISA

Pristojba: 10,00 KN

Nagrada: 20,00 KN

OV-3032/20



JAVNI BILJEŽNIK
Vuger Ignac
Sesvete, Karlovačka c.2

za javnog bilježnika
javnobilježnički prisjednik
ANDRIJA VUGER

Izradeno: 2020-04-23 09:16:35
Podaci od: 2020-04-23

D004
Stranica: 4 od 4

Građevinski projekt		Projekt niskogradnje	
Projektant:	Goran Jukić, struč.spec.ing.aedif.	Sesvete, veljača 2023.	Stranica:9



Naziv projekta:	Sanacija nerazvrstane ceste od oštećenja nastalih u potresu u naselju Igrišće u Općini Lekenik		
Lokacija:	k.č.br. 1201,4359, 1138; k.o Letovanić		
Investitor:	OPĆINA LEKENIK, OIB: 00252572114, Zagrebačka 44, Lekenik		
Broj projekta:	8/23		

Ja, javni bilježnik **Ignac Vuger**, Sesvete, Karlovačka c. 2, temeljem članka 5. Zakona o sudskom registru po uvidu u sudski registar kojeg sam današnjeg dana izvršio elektroničkim putem,

i z d a j e m

Izvadak iz sudskog registra za:

IVAGO-PLAN d.o.o., MBS 081117862, OIB 73349324319, Sesvete (GRAD ZAGREB), ULICA PETRA DUMIČIĆA 4

Izvadak se sastoji od 4 stranice.

Javnobilježnička pristojba za ovjeru po tar. br. 11. st. 1. ZJP naplaćena u iznosu 10,00 kn.
Javnobilježnička nagrada po čl. 31. a PPJT zaračunata u iznosu od 20,00 kn uvećana za PDV u iznosu od 5,00 kn.

Broj: OV-3032/2020
Sesvete, 23.04.2020.

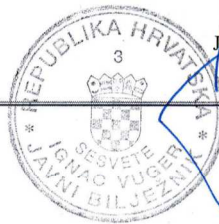

Javni bilježnik
Ignac Vuger

za javnog bilježnika
javnobilježnički prisjednik
ANDRIJA VUGER



Građevinski projekt		Projekt niskogradnje	
Projektant:	Goran Jukić, struč.spec.ing.aedif.	Sesvete, veljača 2023.	Stranica:10



Naziv projekta:	Sanacija nerazvrstane ceste od oštećenja nastalih u potresu u naselju Igrišće u Općini Lekenik		
Lokacija:	k.č.br. 1201,4359, 1138; k.o Letovanić		
Investitor:	OPĆINA LEKENIK, OIB: 00252572114, Zagrebačka 44, Lekenik		
Broj projekta:	8/23		

1.2. Rješenje o upisu komoru

Građevinski projekt		Projekt niskogradnje	
Projektant:	Goran Jukić, struč.spec.ing.aedif.	Sesvete, veljača 2023.	Stranica:11



Naziv projekta:	Sanacija nerazvrstane ceste od oštećenja nastalih u potresu u naselju Igrišće u Općini Lekenik		
Lokacija:	k.č.br. 1201,4359, 1138; k.o Letovanić		
Investitor:	OPĆINA LEKENIK, OIB: 00252572114, Zagrebačka 44, Lekenik		
Broj projekta:	8/23		



REPUBLIKA HRVATSKA
HRVATSKA KOMORA
INŽENJERA GRAĐEVINARSTVA
10000 Zagreb, Ulica grada Vukovara 271

KLASA: UP/I-360-01/17-01/61
URBROJ: 500-03-17-2
Zagreb, 27. ožujka 2017. godine

Hrvatska komora inženjera građevinarstva na temelju članka 26. stavka 5. i članka 27. Zakona o komori arhitekata i komorama inženjera u graditeljstvu i prostornom uređenju ("Narodne novine", broj 78/15.) odlučujući o zahtjevu koji je podnio **Goran Jukić, Sesevete, Petra Dumičića 7**, donosi sljedeće

RJEŠENJE

1. U Imenik ovlaštenih inženjera građevinarstva upisuje se **Goran Jukić, struč.spec.ing.aedif., Sesevete, Petra Dumičića 7, OIB 89846310350**, pod rednim brojem **5719**, s danom upisa **27.03.2017.** godine.
2. Upisom u Imenik ovlaštenih inženjera građevinarstva **Goran Jukić, struč.spec.ing.aedif.**, stječe pravo na uporabu strukovnog naziva "**ovlašteni inženjer građevinarstva**" i pravo na obavljanje stručnih poslova temeljem članka 48., 50., 53. stavak 1. i 2., 55. Zakona o poslovima i djelatnostima prostornog uređenja i gradnje ("Narodne novine", broj 78/15.), te ostala prava i dužnosti sukladno ovom Zakonu, posebnim zakonima i propisima donesenim temeljem tih zakona, te općim aktima Komore.
3. Ovlaštenom inženjeru građevinarstva Hrvatska komora inženjera građevinarstva izdaje "**pečat i iskaznicu ovlaštenog inženjera građevinarstva**", koje su vlasništvo Komore.

Obrazloženje

Dana 07.03.2017. godine Goran Jukić, struč.spec.ing.aedif., podnio je zahtjev za upis u Imenik ovlaštenih inženjera građevinarstva.

U prilogu zahtjeva, podnositelj zahtjeva je podnio sljedeću dokumentaciju:

- presliku važećeg osobnog dokumenta,
- presliku diplome,
- presliku Uvjerenja o položenom stručnom ispitu za obavljanje poslova prostornog uređenja i graditeljstva,
- dokaz o radnom stažu (Elektronički zapis o podacima evidentiranim u matičnoj evidenciji Hrvatskog zavoda za mirovinsko osiguranje),
- popis poslova u struci ovjeren od ovlaštenog inženjera građevinarstva pod čijim je nadzorom obavljao poslove,
- ugovor o poslovno tehničkoj suradnji,

Građevinski projekt		Projekt niskogradnje	
Projektant:	Goran Jukić, struč.spec.ing.aedif.	Sesevete, veljača 2023.	Stranica:12



Naziv projekta:	Sanacija nerazvrstane ceste od oštećenja nastalih u potresu u naselju Igrišće u Općini Lekenik		
Lokacija:	k.č.br. 1201,4359, 1138; k.o Letovanić		
Investitor:	OPĆINA LEKENIK, OIB: 00252572114, Zagrebačka 44, Lekenik		
Broj projekta:	8/23		

2

- dokaz o uplati upisnine u iznosu od 1.000,00 kn,
- 70,00 kn Upravne pristojbe (biljezi RH),
- jednu fotografiju veličine 35x45 mm.

Prema odredbi članka 27. Zakona o komori arhitekata i komorama inženjera u graditeljstvu i prostornom uređenju pravo na upis u imenik ovlaštenih arhitekata, ovlaštenih arhitekata urbanista, odnosno ovlaštenih inženjera Komore ima fizička osoba koja kumulativno ispunjava sljedeće uvjete:

1. da je završila odgovarajući preddiplomski i diplomski sveučilišni studij ili integrirani preddiplomski i diplomski sveučilišni studij i stekla akademski naziv magistar inženjer, ili da je završila
2. odgovarajući specijalistički diplomski stručni studij i stekla stručni naziv stručni specijalist inženjer ako je tijekom cijelog svog studija stekla najmanje 300 ECTS bodova, odnosno da je na drugi način propisan posebnim propisom stekla odgovarajući stupanj obrazovanja odgovarajuće struke,
3. da je po završetku odgovarajućeg diplomskog sveučilišnog studija ili po završetku odgovarajućeg specijalističkog diplomskog stručnog studija provela na odgovarajućim poslovima u struci najmanje dvije godine, da je po završetku odgovarajućeg diplomskog sveučilišnog studija ili odgovarajućeg specijalističkog diplomskog stručnog studija provela na odgovarajućim poslovima u struci najmanje jednu godinu, ako je uz navedeno iskustvo po završetku odgovarajućeg preddiplomskog sveučilišnog ili po završetku odgovarajućeg preddiplomskog stručnog studija stekla odgovarajuće iskustvo u struci u trajanju od najmanje tri godine, odnosno bila zaposlena na stručnim poslovima graditeljstva i/ili prostornoga uređenja u tijelima državne uprave ili jedinica lokalne i područne (regionalne) samouprave, te zavodima za prostorno uređenje županije, odnosno Grada Zagreba najmanje deset godina,
4. da je ispunila uvjete sukladno posebnim propisima kojima se propisuje polaganje stručnog ispita.

U postupku koji je prethodio donošenju ovog rješenja izvršen je uvid u priloženu dokumentaciju i utvrđeno je da je zahtjev podnositelja osnovan, te da podnositelj udovoljava kumulativno svim uvjetima za upis u Imenik ovlaštenih inženjera građevinarstva koji su propisani člankom 27. Zakona o komori arhitekata i komorama inženjera u graditeljstvu i prostornom uređenju.

Podnositelj zahtjeva stekao je pravo na uporabu strukovnog naziva „ovlašteni inženjer građevinarstva“ i pravo na obavljanje stručnih poslova temeljem članka 48., 50., 53 stavak 1. i 2., 55. Zakona o poslovima i djelatnostima prostornog uređenja i gradnje, te ostala prava i dužnosti sukladno ovom Zakonu, posebnim zakonima i propisima donesenim temeljem tih zakona, te općim aktima Komore.

Ovlašteni inženjer građevinarstva dužan je izvršavati navedene stručne poslove sukladno zakonu te temeljnim načelima i pravilima struke koje treba poštovati ovlašteni inženjer građevinarstva.

Pravo na obavljanje navedenih stručnih poslova prestaje s prestankom članstva u Komori, u skladu s člankom 34. i 35. Zakona o komori arhitekata i komorama inženjera u graditeljstvu i prostornom uređenju.

Ovlaštenom inženjeru građevinarstva Hrvatska komora inženjera građevinarstva izdaje "pečat i iskaznicu ovlaštenog inženjera građevinarstva", sukladno članku 26. stavku 5. Zakona o komori arhitekata i komorama inženjera u graditeljstvu i prostornom uređenju.

Ovlašteni inženjer građevinarstva dužan je plaćati Hrvatskoj komori inženjera građevinarstva članarinu i ostala davanja koja utvrde tijela Komore, osim u slučaju mirovanja članstva i privremenog prekida obavljanja djelatnosti, a pri prestanku članstva u Komori dužan je podmiriti sve dospjele financijske obveze prema Komori, sve sukladno članku 13. stavku 1. točki 5. Statuta Hrvatske komore inženjera građevinarstva.

Građevinski projekt		Projekt niskogradnje	
Projektant:	Goran Jukić, struč.spec.ing.aedif.	Sesvete, veljača 2023.	Stranica:13



Naziv projekta:	Sanacija nerazvrstane ceste od oštećenja nastalih u potresu u naselju Igrišće u Općini Lekenik		
Lokacija:	k.č.br. 1201,4359, 1138; k.o Letovanić		
Investitor:	OPĆINA LEKENIK, OIB: 00252572114, Zagrebačka 44, Lekenik		
Broj projekta:	8/23		

3

Ovlašteni inženjer građevinarstva dobiva putem Hrvatske komore inženjera građevinarstva Potvrdu o polici osiguranja od profesionalne odgovornosti kod odabranog osiguravatelja. Polica se izdaje na razdoblje od godine dana i obnavlja svake godine. Premija osiguranja plaća se sa članarinom, odnosno računava se u iznos članarine, sve u skladu s člankom 55. Stavcima 1. i 2. Zakona o komori arhitekata i komorama inženjera u graditeljstvu i prostornom uređenju.

Ovlašteni inženjer građevinarstva uplatio je za upis Hrvatskoj komori inženjera građevinarstva upisninu u iznosu od 1.000,00 kn sukladno članku 13. stavku 1. točki 4. Statuta Hrvatske komore inženjera građevinarstva.

Upravna pristojba plaćena je upravnim biljegom emisije Republike Hrvatske koji je zalijepljen na podnesak i poništen, u vrijednosti 20,00 kn (slovima: dvadeset kuna) prema Tar.br. 1 i u vrijednosti od 50,00 kn (slovima: pedeset kuna), prema Tar.br. 2. stavak 1. Uredbe o tarifi upravnih pristojbi („Narodne novine“, broj 8/2017).

Slijedom navedenog, na temelju članaka 26. i 27. Zakona o komori arhitekata i komorama inženjera u graditeljstvu i prostornom uređenju, odlučeno je kao u izreci.

Uputa o pravnom lijeku:

Protiv ovog rješenja dopuštena je žalba koja se podnosi Ministarstvu graditeljstva i prostornoga uređenja u roku 15 dana od dana dostave rješenja. Žalba se predaje neposredno ili šalje poštom u pisanom obliku, u tri primjerka, putem tijela koje je izdalo rješenje.

Na žalbu se plaća pristojba u iznosu od 35,00 kuna prema Tar.br. 3. stavak 1. Tarife upravnih pristojbi Uredbe o tarifi upravnih pristojbi.

Predsjednik
Hrvatske komore inženjera građevinarstva
Zvonimir Sever, dipl.ing.građ.

Dostaviti:

1. **Goran Jukić**,
10360 Sesvete, Petra Dumičića 7
2. U Zbirku isprava Komore

Građevinski projekt		Projekt niskogradnje	
Projektant:	Goran Jukić, struč.spec.ing.aedif.	Sesvete, veljača 2023.	Stranica:14



Naziv projekta:	Sanacija nerazvrstane ceste od oštećenja nastalih u potresu u naselju Igrišće u Općini Lekenik		
Lokacija:	k.č.br. 1201,4359, 1138; k.o Letovanić		
Investitor:	OPĆINA LEKENIK, OIB: 00252572114, Zagrebačka 44, Lekenik		
Broj projekta:	8/23		

1.3. Rješenje o imenovanju projektanta

	Građevinski projekt	Projekt niskogradnje	
Projektant:	Goran Jukić, struč.spec.ing.aedif.	Sesvete, veljača 2023.	Stranica:15



Naziv projekta:	Sanacija nerazvrstane ceste od oštećenja nastalih u potresu u naselju Igrišće u Općini Lekenik		
Lokacija:	k.č.br. 1201,4359, 1138; k.o Letovanić		
Investitor:	OPĆINA LEKENIK, OIB: 00252572114, Zagrebačka 44, Lekenik		
Broj projekta:	8/23		

RJEŠENJE

Imenuje se ovlašteni inženjer: Goran Jukić, struč.spec.ing.aedif. za projektanta

GRAĐEVINSKOG PROJEKTA – PROJEKTA KONSTRUKCIJE

INVESTITOR: **OPĆINA LEKENIK,**
OIB: 00252572114,
Zagrebačka 44, Lekenik

NAZIV GRAĐEVINE: Sanacija nerazvrstane ceste od oštećenja Nastalih u potresu
u naselju Igrišće u Općini Lekenik

LOKACIJA: k.č.br. 1201,4359, 1138; k.o Letovanić

OZNAKA PROJEKTA: 8/23

Za „IVAGO-PLAN“:
Goran Jukić, struč.spec.ing.aedif.

**IVAGO - PLAN**
SESVETE,
Petra Dumičića 4 d.o.o.



Građevinski projekt		Projekt niskogradnje	
Projektant:	Goran Jukić, struč.spec.ing.aedif.	Sesvete, veljača 2023.	Stranica:16



Naziv projekta:	Sanacija nerazvrstane ceste od oštećenja nastalih u potresu u naselju Igrišće u Općini Lekenik		
Lokacija:	k.č.br. 1201,4359, 1138; k.o Letovanić		
Investitor:	OPĆINA LEKENIK, OIB: 00252572114, Zagrebačka 44, Lekenik		
Broj projekta:	8/23		

1.4. Izjava o usklađenosti glavnog projekta sa prostornim planom i propisima

Građevinski projekt		Projekt niskogradnje	
Projektant:	Goran Jukić, struč.spec.ing.aedif.	Sesvete, veljača 2023.	Stranica:17



Naziv projekta:	Sanacija nerazvrstane ceste od oštećenja nastalih u potresu u naselju Igrišće u Općini Lekenik		
Lokacija:	k.č.br. 1201,4359, 1138; k.o Letovanić		
Investitor:	OPĆINA LEKENIK, OIB: 00252572114, Zagrebačka 44, Lekenik		
Broj projekta:	8/23		

Na temelju članka 70., Zakona o gradnji (N.N. 153/13, N.N. 20/17, 39/19, 125/19) izdaje se:

IZJAVA O USKLAĐENOSTI GLAVNOG PROJEKTA SA PROSTORNIM PLANOM I PROPISIMA

INVESTITOR: OPĆINA LEKENIK,
OIB: 00252572114,
Zagrebačka 44, Lekenik

NAZIV GRAĐEVINE: Sanacija nerazvrstane ceste od oštećenja Nastalih u potresu u naselju Igrišće u Općini Lekenik

LOKACIJA: k.č.br. 1201,4359, 1138; k.o Letovanić

OZNAKA PROJEKTA: 8/23

Ovim izjavljujem da sam se u svemu pridržavao propisa i da su sva rješenja data projektom u skladu s niže navedenim propisima i standardima :

- **Prostorni plan uređenja Općine Lekenik**
 - o Službeni vjesnik Sisačko-moslavačke županije, br. 17a/06,
 - o I. Izmjene i dopune - Službeni vjesnik Sisačko-moslavačke županije, br. 23/11,
 - o Ciljane ID - Službeni vjesnik Sisačko-moslavačke županije, br. 30/15,
 - o III. Izmjene i dopune - Službeni vjesnik Sisačko-moslavačke županije, br. 29/19,

- Zakon o gradnji (NN 153/13, NN 20/17, 39/19 i 125/19)
- Zakon o prostornome uređenju (NN 153/13, 65/17, 114/18, 39/19 i 98/19)
- Zakon o cestama (NN 84/11, 22/13, 54/13, 148/13, 92/14, 110/19, 144/21, 114/22)
- Zakon o sigurnosti prometa na cestama (NN 67/08, 74/11, 80/13, 92/14, 64/15, 108/17, 70/19, 42/20, 85/22, 114/22)
- Zakon o zaštiti na radu (NN 71/14, 118/14, 154/14, 94/18, 96/18)
- Zakon o zaštiti od požara (NN 92/10, 114/22)
- Zakon o zaštiti od buke (NN 30/09, 55/13, 153/13, 41/16, 114/18, 14/21)
- Zakon o zaštiti okoliša (NN 80/13, 78/15, 12/18, 118/18)
- Zakon o vodama (NN 66/19, 84/21)
- Zakon o građevnim proizvodima (NN 76/13, 130/17, 39/19, 118/20)
- Zakon o komunalnom gospodarstvu (NN 68/18, 32/20)
- Zakon o sanitarnoj inspekciji (NN 113/08, 88/10)
- Zakon o normizaciji (NN 80/13)
- Zakon o poslovima i djelatnostima prostornog uređenja i gradnje (NN 78/15, 118/18, 110/19)

PROJEKTANT:

Goran Jukić, struč.spec.ing.aedif.

HRVATSKA KOMORA INŽENJERA GRAĐEVINARSTVA
Goran Jukić
struč.spec.ing.aedif.
Ovlašteni inženjer građevinarstva
G 5719

Građevinski projekt		Projekt niskogradnje	
Projektant:	Goran Jukić, struč.spec.ing.aedif.	Sesvete, veljača 2023.	Stranica:18



Naziv projekta:	Sanacija nerazvrstane ceste od oštećenja nastalih u potresu u naselju Igrišće u Općini Lekenik		
Lokacija:	k.č.br. 1201,4359, 1138; k.o Letovanić		
Investitor:	OPĆINA LEKENIK, OIB: 00252572114, Zagrebačka 44, Lekenik		
Broj projekta:	8/23		

2. TEHNIČKI DIO

Građevinski projekt		Projekt niskogradnje	
Projektant:	Goran Jukić, struč.spec.ing.aedif.	Sesvete, veljača 2023.	Stranica:19



Naziv projekta:	Sanacija nerazvrstane ceste od oštećenja nastalih u potresu u naselju Igrišće u Općini Lekenik		
Lokacija:	k.č.br. 1201,4359, 1138; k.o Letovanić		
Investitor:	OPĆINA LEKENIK, OIB: 00252572114, Zagrebačka 44, Lekenik		
Broj projekta:	8/23		

2.1. Tehnički opis

Općenito

Predmet ovog projekta sanacija nerazvrstane ceste od oštećenja nastalih u potresu u naselju Igrišće u Općini Lekenik, na k.č.br. 1201, 4359, 1138; k.o. Letovanić.

Na predmetnoj nerazvrstanoj cesti, na dvije lokacije uočena su oštećenja nastala od potresa koje je potrebno sanirati. Za navedene lokacije izrađen je "Elaborat osiguranja dokaza i procjena nastale štete prometnice", broj elaborata 12/22, izrađen od tvrtke "IVAGO-PLAN d.o.o."

Prema gore navedenom elaboratu uočene su pukotina na asfaltnoj cestovnoj konstrukciji cijelom dužinom, 0,80 – 0,90 m od desnog ruba kolnika i u toj je širini kolnička konstrukcija u potpunosti propala (devastirana). Druga promatrana dionica prometnice stacionaža 0+220,00 – 0+270,00 km ima oštećenja uz lijevu i desnu stranu kolničke konstrukcije po cijeloj dužini do kraja. Širina asfaltnog kolnika je 2,20 - 2,50 m. S obje strane postoje bankine bez cestovnih jaraka. Također, s lijeve strane je obala rijeke Kupe promjenjive širine.

Opi postojećeg stanja

Širina postojeće ceste iznosi cca 2,7 m. Uz postojeću cestu, gledano u smjeru rasta stacionaža uz lijevi rub kolnika, smještene su kuće, dok se uz desni rub kolnika nalazi rijeka Kupa. Cesta cijelom dionicom ima asfaltni kolnik.

Opis projektiranog stanja

Sanacija ceste će se vršiti na dvije dionice. Dionica ceste 1 je ukupne dužine $l = 144,62$ m, širine kolnika $\check{s} = 2,70$ m. Projektom je predviđeno uklanjanje kompletnog gornjeg ustroja ceste, te izvedba novog. Uz rub kolnika, s obje strane izvesti će se kamene bankine u širini od 0,50 m. Dionica ceste 2 je ukupne dužine $l = 151,49$ m, širine kolnika $\check{s} = 3,00$ m. Projektom je predviđeno uklanjanje kompletnog gornjeg ustroja ceste, te izvedba novog. Uz rub kolnika, s obje strane izvesti će se kamene bankine u širini od 0,50 m.

Ceste će cijelom dužinom imati asfaltni zastor.

Kolnička konstrukcija:

- Habajući sloj AC 11 surf 50/70 AG2 M24 cm
- Nosivi sloj AC 22 base 50/70 AG6 M2.....6 cm
- Nosivi sloj od mehanički zbijenog zrnatog kamenog materijala (0-31,5 mm); ($M_s \geq 80 \text{ MN/m}^2$).....45 cm
- Uređena i nabijena posteljica ($M_s \geq 40 \text{ MN/m}^2$)
- Nasip od mehanički zbijenog zrnatog kamenog materijala (0-31,50 mm); ($M_s \geq 40 \text{ MN/m}^2$)
- Geotekstil

Uređeno temeljno tlo ($M_s \geq 25 \text{ MN/m}^2$)

Oborinska odvodnja sa kolnika se uzdužnim i poprečnim padovima kolnika, odvodi do postojećih kanala i prirodnih recipijenata, te na ovim dionicama ceste nije predviđena izgradnja novog kolektora.

Uvjeti i zahtjevi koji moraju biti ispunjeni pri izvođenju radova

Kako bi osigurali uvjeti i zahtjevi bitni za ispunjavanje tehničkih svojstava i temeljnih zahtjeva za građevinu potrebno je prilikom gradnje upotrebljavati materijale, tehnologije i opreme u obliku kako je propisano ovim glavnim projektom.

Opis utjecaja namjene i načina uporabe projektiranog dijela građevine te utjecaja okoliša na svojstva ugrađenih građevnih i drugih proizvoda

Građevinski projekt		Projekt niskogradnje	
Projektant:	Goran Jukić, struč.spec.ing.aedif.	Sesvete, veljača 2023.	Stranica:20



Naziv projekta:	Sanacija nerazvrstane ceste od oštećenja nastalih u potresu u naselju Igrišće u Općini Lekenik		
Lokacija:	k.č.br. 1201,4359, 1138; k.o Letovanić		
Investitor:	OPĆINA LEKENIK, OIB: 00252572114, Zagrebačka 44, Lekenik		
Broj projekta:	8/23		

Nema štetnih utjecaja na okoliš.

Opis ispunjenja temeljnih zahtjeva za projektirani dio građevine

Sanacija nerazvrstane ceste od oštećenja nastalih u potresu u naselju Igrišće u Općini Lekenik projektirana je na način da tijekom svog trajanja ispunjavaju temeljne zahtjeve za građevinu te druge zahtjeve, odnosno uvjete propisane Zakona o gradnji (NN 153/13, 20/17, 39/19, 125/19) i posebnim propisima koji utječu na ispunjavanje temeljnog zahtjeva za građevinu ili na drugi način uvjetuju gradnju građevina ili utječu na građevne i druge proizvode koji se ugrađuju u građevinu. Građevni i drugi proizvodi koji se ugrađuju u građevinu moraju ispunjavati zahtjeve propisane Zakona o gradnji (NN 153/13, 20/17, 39/19, 125/19) i posebnim propisima.

Mehanička otpornost i stabilnost

Građevina je projektirana tako da opterećenja koja na nju mogu djelovati tijekom građenja i uporabe ne mogu dovesti do:

- rušenja cijele građevine ili nekog njezina dijela
- velikih deformacija u stupnju koji nije prihvatljiv
- oštećenja na drugim dijelovima građevine, instalacijama ili ugrađenoj opremi kao rezultat velike deformacije nosive konstrukcije
- oštećenja kao rezultat nekog događaja, u mjeri koja je nerazmjerna izvornom uzroku.

Sigurnost u slučaju požara

Pristupne prometnice projektirane su u skladu s Pravilnikom o uvjetima za vatrogasne pristupe (NN 35/94 142/03).

Higijena, zdravlje i okoliš

Građevina je projektirana tako da tijekom svog vijeka trajanja ne predstavlja prijetnju za higijenu ili zdravlje i sigurnost korisnika te da tijekom cijelog svog vijeka trajanja nema iznimno velik utjecaj na kvalitetu okoliša ili klimu, tijekom građenja, uporabe ili uklanjanja.

Sigurnost i pristupačnost tijekom uporabe

Građevina je projektirana tako da ne predstavlja neprihvatljive rizike od nezgoda ili oštećenja tijekom uporabe ili funkcioniranja, kao što su proklizavanje, pad, sudar, opekline, električni udari, ozljede od eksplozija. Posebno, građevine moraju biti projektirane i izgrađene vodeći računa o pristupačnosti i uporabi od strane osoba smanjene pokretljivosti.

Tehničkim rješenjima osigurani su:

- funkcija i trajnost
- stabilnost objekta u odnosu na statička i dinamička opterećenja
- stabilnost objekta, obzirom na meteorološke i klimatske utjecaje
- odvođenje atmosferskog taloga
- sigurnost kretanja osoba
- lako korištenje i održavanje.

ROJEKTANT:

Goran Jukić, struč.spec.ing.aedif.

HRVATSKA KOMORA INŽENJERA GRAĐEVINARSTVA
Goran Jukić
struč.spec.ing.aedif.
Ovlašteni inženjer građevinarstva
G 5719

Građevinski projekt		Projekt niskogradnje	
Projektant:	Goran Jukić, struč.spec.ing.aedif.	Sesvete, veljača 2023.	Stranica:21



Naziv projekta:	Sanacija nerazvrstane ceste od oštećenja nastalih u potresu u naselju Igrišće u Općini Lekenik		
Lokacija:	k.č.br. 1201,4359, 1138; k.o Letovanić		
Investitor:	OPĆINA LEKENIK, OIB: 00252572114, Zagrebačka 44, Lekenik		
Broj projekta:	8/23		

2.2. Projektirani vijek uporabe građevine i uvjeti za održavanje

PROJEKTIRANI VIJEK UPORABE GRAĐEVINE

U ovom projektu je dan vijek trajanja ceste i elemenata oborinske odvodnje. Prema normi HRN U.C4.012 – Dimenzioniranje novih asfaltnih kolničkih konstrukcija, projektirani vijek uporabe građevine iznosi 20 godina.

PROJEKTANT:
Goran Jukić, struč.spec.ing.aedif.

HRVATSKA KOMORA INŽENJERA GRAĐEVINARSTVA
Goran Jukić
struč.spec.ing.aedif.
Ovlašteni inženjer građevinarstva
G 5719



Građevinski projekt		Projekt niskogradnje	
Projektant:	Goran Jukić, struč.spec.ing.aedif.	Sesvete, veljača 2023.	Stranica:22



Naziv projekta:	Sanacija nerazvrstane ceste od oštećenja nastalih u potresu u naselju Igrišće u Općini Lekenik		
Lokacija:	k.č.br. 1201,4359, 1138; k.o Letovanić		
Investitor:	OPĆINA LEKENIK, OIB: 00252572114, Zagrebačka 44, Lekenik		
Broj projekta:	8/23		

2.3. Program kontrole i osiguranja kakvoće za nosivu konstrukciju građevine

U stvaranju i provođenju Programa osiguranja kvalitete moraju biti uključeni:

- Investitor
- Dobavljači proizvoda i/ili usluga (projektant, Izvođač radova, isporučitelj opreme, montažer i dr.)
- Stručni nadzor nad građenjem / montažom
- Inspekcijska tijela uprave (tijekom projektiranja, građenja i eksploatacije).

Program OK ima karakter općih uvjeta koji daju naglasak na zahtjeve kvalitete materijala, proizvoda i radova, a ne propisuje tehnologiju koju će Izvođač primijeniti. Izvođač svakako mora za interne potrebe razraditi tehnologiju pripreme proizvodnje i tijeka izvedbe pojedinih radova. Ovi se uvjeti mogu dopuniti za radove koji se naknadnim rješenjima pojave, a mogu se suglasno izmijeniti, ako se u međuvremenu promijene tehnička rješenja ili dođe do izmjene važećih propisa i normi.

OBVEZE INVESTITORA

- osigurati svu potrebnu projektnu dokumentaciju, odobrenja, suglasnosti i dozvole
- osigurati izvješća o kontroli projekta
- osigurati stalni stručni nadzor nad građenjem
- osigurati projektantski nadzor

OBVEZE IZVOĐAČA RADOVA

- radove izvoditi na način određen: ugovorom, zakonima, propisima i pravilima struke, tehničkim normativima i projektnom dokumentacijom
- imenovati inženjera gradilišta
- organizirati kontrolu i osigurati dokaze o kvaliteti radova i ugrađenih materijala, poluproizvoda i gotovih proizvoda i opreme.
- provoditi kontrolu kvalitete putem propisanih laboratorijskih ispitivanja, kao i ispitivanjem izvedenih radova "in situ".
- pribaviti odgovarajuće dokaze kvalitete za gotove proizvode koji dolaze na gradilište i tu se ugrađuju.
- radove izvoditi po redoslijedu kojim se osigurava kvalitetno izvođenje i o izvršenju pojedinih faza na vrijeme obavještavati nadzornog inženjera radi utvrđivanja kvalitete
- ponuditi /postići garantni rok za radove i opreme
- izraditi i/ili osigurati na gradilištu svu dokumentaciju u smislu odredbi Zakona o gradnji (NN 153/13, 20/17, 39/19, 125/19).

OBVEZE STRUČNOG NADZORA

Stručni Nadzor obavlja pravna osoba koja za to ima ovlaštenje u smislu odredbi Zakona o gradnji (NN 153/13, 20/17, 39/19, 125/19). U tu svrhu imenuje se Nadzorni inženjer (u daljnjem tekstu: Nadzor) koji je dužan:

- pratiti da li se radovi obavljaju prema Projektu i u skladu sa Zakonom o gradnji
- voditi računa o tome da je kvaliteta radova, ugrađenih proizvoda i opreme u skladu sa zahtjevima projekta te da je kvaliteta dokazana propisanim ispitivanjima i dokumentima
- u koliko ustanovi da se radovi ne obavljaju prema projektu i u skladu sa zahtjevima iz ovog Programa, zaustaviti radove i o tome izvijestiti Investitora i Projektanta, svakodnevno zapisivati svoja zapažanja u građevni dnevnik na gradilištu

ZAHTJEVI KVALITETE

Građevinski projekt		Projekt niskogradnje	
Projektant:	Goran Jukić, struč.spec.ing.aedif.	Sesvete, veljača 2023.	Stranica:23



Naziv projekta:	Sanacija nerazvrstane ceste od oštećenja nastalih u potresu u naselju Igrišće u Općini Lekenik		
Lokacija:	k.č.br. 1201,4359, 1138; k.o Letovanić		
Investitor:	OPĆINA LEKENIK, OIB: 00252572114, Zagrebačka 44, Lekenik		
Broj projekta:	8/23		

Projektna dokumentacija

Prije uvođenja u posao Investitor je dužan predati Izvođaču svu potrebnu projektну dokumentaciju. Projektна dokumentacija treba sadržavati verificirana tehnička rješenja u skladu sa statičkim, građevno-fizikalnim, mikroklimatskim i drugim značajkama objekta. Nacrtima i/ili tekstualnim opisom treba prikazati i pojasniti sve bitne detalje. Izvođač je dužan detaljno pregledati i proučiti projektну dokumentaciju te pravovremeno upozoriti nadzornog inženjera na eventualne nedostatke, nejasnoće i odstupanja u mjerama, podlogama ili druge manje neusklađenosti u dokumentaciji.

Ako Izvođač, prije početka ili tijekom građenja, ustanovi bitne nedostatke u tehničkim rješenjima ili računskoj točnosti, koje bi mogle prouzročiti nefunkcionalnost građevine, slabiju kvalitetu i postojanost ugrađenih elemenata ili druge štete, dužan je o tome pismeno i na vrijeme obavijestiti nadzornog inženjera i/ili projektanta te zatražiti razjašnjenja odnosno odgovarajuće ispravke i/ili izmjene projekta. U protivnom, bit će dužan ovakve štete sanirati o svom trošku.

Izvođač nema pravo na svoju ruku vršiti izmjene projektne dokumentacije odnosno tehničkih rješenja. Eventualne izmjene projekta tijekom građenja (u svrhu poboljšanja, zamjene materijala i načina izvedbe i sl.) mogu se izvršiti isključivo na temelju pismenog dogovora s projektantom i nadzornim inženjerom.

Kvaliteta radova i materijala

O početku radova Izvođač je dužan obavijestiti nadležno tijelo. Za sve radove treba primjenjivati važeće tehničke propise i građevinske norme. Izvedba radova treba biti prema projektu, općim i posebnim tehničkim uvjetima i opisu radova, a u skladu s pravilima struke.

Izvođenje radova mora biti tehnološki ispravno, po redoslijedu kojim se osigurava kvaliteta izvedbe. O izvođenju pojedinih faza treba na vrijeme obavijestiti nadzornog inženjera radi utvrđivanja kvalitete (posebno na "kontrolnim točkama").

Skele, podupore i razupore, zaštitne ograde te rampe za prijevoz materijala po građevini i sl. treba u pravilu izvoditi na osnovi statičkih proračuna i nacрта, a u skladu s propisima. Skele moraju biti na vrijeme postavljene, kako ne bi došlo do zastoja u radu.

Tolerancije mjera izvedenih radova određene su prema odluci projektanta i/ili nadzorne službe, a u skladu s tehničkim propisima za grube i završne radove u građevinarstvu i uzancama struke. Sva odstupanja od utvrđenih tolerantnih mjera dužan je Izvođač otkloniti o svom trošku.

Za sve materijale koji će se ugrađivati Izvođač mora predložiti odgovarajuće potvrde odnosno izjave o sukladnosti. Po svojim fizičkim, kemijskim i mehaničkim osobinama moraju odgovarati hrvatskim normama (HRN), općim propisima i uzancama struke te zahtjevima navedenim u troškovničkom opisu. Ukoliko se zahtijeva upotreba materijala za koje ne postoji HRN (materijali iz uvoza i sl.), potrebno ih je, u skladu sa *Zakonom o normizaciji*, certificirati kod organizacije koja je registrirana i kvalificirana za ispitivanje takvog materijala.

Materijali koji se ugrađuju moraju u pravilu biti novi i neupotrebljavani. Gotovi, tvornički proizvedeni materijali, moraju se primijeniti u svemu prema uputama proizvođača.

Uskladištenje materijala treba provesti tako da je osiguran od oštećenja (lomova, vlaženja i dr.), jer se smije ugrađivati samo materijal propisane kvalitete. Ovo se odnosi i na sve gotove prefabrikate, obrtničke proizvode i sl.

Ako se radovi obavljaju za vrijeme jake zime, kiše ili ljetnih vrućina, Izvođač treba osigurati konstrukcije od oštećenja. U slučaju da dođe do oštećenja uslijed atmosferskih utjecaja, Izvođač će izvršiti popravke o svom trošku.

Građevinski projekt		Projekt niskogradnje	
Projektant:	Goran Jukić, struč.spec.ing.aedif.	Sesvete, veljača 2023.	Stranica:24



Naziv projekta:	Sanacija nerazvrstane ceste od oštećenja nastalih u potresu u naselju Igrišće u Općini Lekenik		
Lokacija:	k.č.br. 1201,4359, 1138; k.o Letovanić		
Investitor:	OPĆINA LEKENIK, OIB: 00252572114, Zagrebačka 44, Lekenik		
Broj projekta:	8/23		

Izvođač je dužan, bez posebne naplate, osigurati investitoru i projektantima potrebnu pomoć u pomagalicama i ljudima, pri obilasku gradilišta radi nadzora, uzimanja uzoraka i sl.

Nakon dovršetka svih radova Izvođač treba, zajedno s nadzornim inženjerom, izvršiti pregled i o tomu sastaviti zapisnik o preuzimanju, u kojemu treba navesti:

- površine ili mjesta na kojima je izvršen pregled;
- vrstu rada, konstrukcije i građevinskog elementa i način izrade/ugradbe te eventualne posebne zahtjeve za izvedbu;
- dokumentaciju o vrsti i kvaliteti upotrijebljenog materijala, kao i podatke o proizvođaču /isporučitelju;
- nalaz pregleda odnosno popis eventualnih nedostataka i rok njihova otklanjanja.

TEHNIČKI UVJETI ZA IZVOĐENJE GRAĐEVINSKIH RADOVA

Pripremni radovi i uređenje gradilišta

Prije davanja ponude, Izvođač treba pregledati užu i širu lokaciju građevine te provjeriti mogućnosti i uvjete pristupa gradilištu i prijevoza na deponiju, privremenih priključka na instalacije i dr. Također, Izvođač svakako mora (za interne potrebe) razraditi tehnologiju izvedbe pojedinih radova, radi optimalne organizacije građenja, nabave materijala, kalkulacije i sl.

Pripremni radovi ne mogu započeti prije nego Investitor odabranog Izvođača ne "uvede u posao", što podrazumijeva minimalno slijedeće obveze:

- predaju gradilišta odnosno osiguranje prava pristupa na parcelu na kojoj će se izvoditi ugovoreni radovi, s obilježenim granicama parcele, horizontalnim osovina (ishodištem) te stalnom visinskom točkom, i iskolčenja građevine odnosno određivanja visinskih kota objekta;
- predaju izvedbene projektne dokumentacije u potrebnom (ugovorenom) broju primjeraka;
- predaju građevinske dozvole.

Prije početka izvedbe pripremnih radova, Izvođač je dužan dostaviti plan organizacije građenja odnosno shemu uređenja gradilišta, u sklopu kojeg treba:

- predvidjeti prostorije za urede, boravak radnika, sanitarije/garderobe i dr.;
- ograditi gradilište odgovarajućim elementima, radi zaštite i sigurnosti ljudi, prometa i objekata;
- postaviti natpisnu ploču s potrebnim podacima o investitoru, projektantu i Izvođaču;
- postaviti potreban broj pomoćnih radionica, uređenih skladišta nadstrešnica za opremu i građevinski materijal;
- dostaviti i popis radnih strojeva i opreme koja će biti raspoloživa na gradilištu te satnice za rad i upotrebu svakog stroja;
- odrediti i urediti prometne i parkirne površine za osobne automobile, kamione, građevinske strojeve i dr.;
- osigurati dovod svih potrebnih instalacija do potrošača (vode, elektrike, grijanja i dr.);
- postaviti funkcionalnu i pouzdanu rasvjetu, radi sigurnog kretanja i/ili izvođenja radova noću;
- uvesti i primjenjivati sve mjere zaštite na radu prema postojećim propisima;
- osigurati stalnu čuvarsku službu za cijelo vrijeme trajanja izgradnje.

Izvođač je dužan redovito održavati i čistiti gradilište na svim prostorijama i cjelokupnim inventarom te odstranjivati svu površinsku vodu u granicama gradilišta odnosno nasipavati ugrožene površine. Sve otpadne materijale (šuta, lomovi, ambalaža i sl.) treba odmah odvesti. Ukoliko se ovo neće izvršavati, investitor ima pravo ove poslove povjeriti drugome, a na teret glavnog ugovaratelja radova.

Građevinski projekt		Projekt niskogradnje	
Projektant:	Goran Jukić, struč.spec.ing.aedif.	Sesvete, veljača 2023.	Stranica:25



Naziv projekta:	Sanacija nerazvrstane ceste od oštećenja nastalih u potresu u naselju Igrišće u Općini Lekenik		
Lokacija:	k.č.br. 1201,4359, 1138; k.o Letovanić		
Investitor:	OPĆINA LEKENIK, OIB: 00252572114, Zagrebačka 44, Lekenik		
Broj projekta:	8/23		

Rušenje i razbijanje ostataka od postojećih objekata na parceli treba izvršiti tako da se potpuno odstrani sav materijal, bilo u terenu ili izvan njega. Izvođač radova dužan je voditi računa o postojećim instalacijama i cjevovodima i sl., kako u terenu tako i izvan terena jer će sam snositi štete uslijed eventualnog oštećenja istih.

Po završetku svih radova, Izvođač je dužan skinuti i odvesti sve nasipe, betonske podloge, temelje strojeva, radnih i pomoćnih prostorija i sl., tj., radilište kompletno očistiti do zdrave zemlje kako bi se moglo pristupiti hortikulturnom uređenju odnosno zemljište vratiti u prvobitno stanje.

Geodetski radovi

Izvođač radova dužan je za vrijeme građenja stalno kontrolirati iskolčenu os trase, osiguranje svih točaka, postavljenih profila trupa ceste, repera i poligonskih točaka.

Ako za vrijeme rada dođe do nestanka ili oštećenja pojedinih točaka, izvođač ih je dužan obnoviti o svom trošku. Ispravnost obnovljenih točaka provjerava nadzorni inženjer.

Kolnička konstrukcija - gornji stroj

Asfalterski radovi

Izvođač radova je dužan obavljati (osigurati) tekuću kontrolu nosivog sloja i habajućeg sloja i to kroz kontrolu komponentnih materijala asfaltne mješavine, kao i kontrolu proizvedene asfaltne mješavine te izvedenog asfaltnog sloja. Kontrolno ispitivanje komponentnih materijala asfaltne mješavine treba izvesti u svemu prema Tehničkim uvjetima kako slijedi:

- a) bitumen
 - točka razmekšanja
 - penetracija
 - duktilnost
- b) kameno brašno:
 - granulometrijski sustav
 - udio vlage
 - indeks plastičnosti
- c) drobljeni pijesak:
 - granulometrijski sastav
 - modul zrnatosti
 - čistoća
- d) kamena sitnež:
 - granulometrijski sastav
 - čistoća
 - udio drobljenih zrna
 - upijanje vode
 - otpornost prema drobljenju i habanju
- e) debljina asfalta i uvaljanost

Ispitivanje asfaltne mješavine i izvedenog asfaltnog sloja mora biti provedeno u svemu prema Tehničkim

uvjetima. Kolničku konstrukciju dimenzionirati na 100 kN nosivosti. Debljina, poprečni pad, položaj te ravnost izvedenog asfaltnog sloja moraju u svemu odgovarati mjerama iz projekta ili zahtjevu nadzornog inženjera. Ako radovi nisu kvalitetni nadzorni inženjer će obustaviti radove i zahtijevati da se nedostaci poprave na trošak izvođača.

Nadzor

Pregledi i nadzor trebaju osigurati da se radovi završavaju u skladu s Tehničkim uvjetima i zahtjevima projektnih specifikacija. Nadzor u ovom kontekstu odnosi se na varifikaciju (potvrđivanje) sukladnosti svojstava proizvoda i materijala koji će se upotrijebiti i na nadzor nad izvedbom radova.

Građevinski projekt		Projekt niskogradnje	
Projektant:	Goran Jukić, struč.spec.ing.aedif.	Sesvete, veljača 2023.	Stranica:26



Naziv projekta:	Sanacija nerazvrstane ceste od oštećenja nastalih u potresu u naselju Igrišće u Općini Lekenik		
Lokacija:	k.č.br. 1201,4359, 1138; k.o Letovanić		
Investitor:	OPĆINA LEKENIK, OIB: 00252572114, Zagrebačka 44, Lekenik		
Broj projekta:	8/23		

Mjere u slučaju nesukladnosti

Ako nadzorni inženjer ili unutarnji nadzor izvoditelja radova otkrije nesuklađenost, treba poduzeti odgovarajuće radnje koje će osigurati uvjetovanu stabilnost i sigurnost konstrukcije i zadovoljiti namjeravanu uporabu. Kad je nesuklađenost potvrđena treba istražiti sljedeće:

- utjecaj nesukladnosti na izvedbu i uporabu,
- mjere potrebne da bi se nesukladni element ili dio konstrukcije učinili prihvatljivima,
- potrebu zabrane i zamjene nepopravljivog nesukladnog elementa ili dijela konstrukcije.

Prilikom izvedbe radova potrebno je provoditi naredna ispitivanja:

BANKINA:

- Ispitivanje modula stišljivosti kružnom pločom Ø30cm prema HRN U.B1.046 ($M_s \geq 25 \text{ MN/m}^2$) na svakih 200m

KOLNIČKA KONSTRUKCIJA:

Izravnavajući nosivi sloj (teško prometno opterećenje):

- Ispitivanje proizvedene asfaltne mješavine na svakih 2.000t

Habajući sloj (teško prometno opterećenje):

- Ispitivanje sastava i fizičko-mehaničkih svojstava asfaltne mješavine na svakih 2.000t
- Ispitivanje promjene svojstava ekstrahiranog veziva na svakih 2.000t proizvedene asfaltne mješavine
- Ispitivanje stupnja zbijenosti, udjela šupljina, debljine izvedenog sloja i povezanosti slojeva na uzorcima izvađenim najmanje na svakih 2.000 m² ugrađenog asfaltnog sloj
- Ispitivanje ravnosti izvedenog sloja mjernom letvom 3,0m gdje odstupanje smije biti $\pm 8 \text{ mm}$ na svakim 500m
- Kontrola visine sloja, poprečnog pada i položaja sloja Geodetskim snimanjem, 20% od tekućih ispitivanja na svakih 50m

PROJEKTANT:

Goran Jukić, struč.spec.ing.aedif.

HRVATSKA KOMORA INŽENJERA GRAĐEVINARSTVA
Goran Jukić
struč.spec.ing.aedif.
Ovlašteni inženjer građevinarstva
G 5719

Građevinski projekt		Projekt niskogradnje	
Projektant:	Goran Jukić, struč.spec.ing.aedif.	Sesvete, veljača 2023.	Stranica:27



Naziv projekta:	Sanacija nerazvrstane ceste od oštećenja nastalih u potresu u naselju Igrišće u Općini Lekenik		
Lokacija:	k.č.br. 1201,4359, 1138; k.o Letovanić		
Investitor:	OPĆINA LEKENIK, OIB: 00252572114, Zagrebačka 44, Lekenik		
Broj projekta:	8/23		

2.4. Procjena troškova

Temeljem odredbi "Pravilnika o obveznom sadržaju i opremanju projekata građevina" (NN 118/19, 65/20), članka 32. (iskaz procijenjenih troškova građenja) u sklopu ovog projekta dana je procjena troškova za projekt "Sanacija nerazvrstane ceste od oštećenja nastalih u potresu u naselju Igrišće u Općini Lekenik"

MAPA 1 GRAĐEVINSKI PROJEKT 54.619,00 €

Cijena je iskazana bez PDV-a.

PROJEKTANT:

Goran Jukić, struč.spec.ing.aedif.

HRVATSKA KOMORA INŽENJERA GRAĐEVINARSTVA
Goran Jukić
struč.spec.ing.aedif.
Ovlašteni inženjer građevinarstva
G 5719

Građevinski projekt		Projekt niskogradnje	
Projektant:	Goran Jukić, struč.spec.ing.aedif.	Sesvete, veljača 2023.	Stranica:28

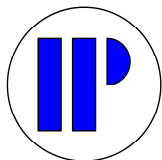

Naziv projekta:	Sanacija nerazvrstane ceste od oštećenja nastalih u potresu u naselju Igrišće u Općini Lekenik		
Lokacija:	k.č.br. 1201,4359, 1138; k.o Letovanić		
Investitor:	OPĆINA LEKENIK, OIB: 00252572114, Zagrebačka 44, Lekenik		
Broj projekta:	8/23		

2.5. Posebni tehnički uvjeti građenja i posebni tehnički uvjeti za gospodarenje građevnim otpadom

Sukladno članku 54. Zakona o gradnji (NN 153/13, 20/17, 39/19, 125/19) Izvođač radova je u cijelosti odgovoran za:

- Gospodarenje građevnim otpadom nastalim tijekom građenja na gradilištu sukladno propisima i zakonu koji uređuju gospodarenje otpadom
- Oporabu i/ili zbrinjavanje građevnog otpada nastalim tijekom građenja na gradilištu sukladno propisima i zakonu koji uređuje gospodarenje otpadom

MINERALNE SIROVINE

Sve materijalne sirovine iz iskopa koji u naravi predstavljaju mineralnu sirovinu a koji projektom nisu predviđeni za korištenje na samom gradilištu, Izvođač mora prevesti na odlagalište koje osigurava Naručitelj.

PROJEKTANT:

Goran Jukić, struč.spec.ing.aedif.

HRVATSKA KOMORA INŽENJERA GRAĐEVINARSTVA
Goran Jukić
struč.spec.ing.aedif.
Ovlašteni inženjer građevinarstva
G 5719



Građevinski projekt		Projekt niskogradnje	
Projektant:	Goran Jukić, struč.spec.ing.aedif.	Sesvete, veljača 2023.	Stranica:29



Naziv projekta:	Sanacija nerazvrstane ceste od oštećenja nastalih u potresu u naselju Igrišće u Općini Lekenik		
Lokacija:	k.č.br. 1201,4359, 1138; k.o Letovanić		
Investitor:	OPĆINA LEKENIK, OIB: 00252572114, Zagrebačka 44, Lekenik		
Broj projekta:	8/23		

2.6. Grafički prilog

1.0	SITUACIJA SA PRIKAZOM GRAĐEVINSKOG RJEŠENJA – DIONICA 1	MJ 1:200
2.0	SITUACIJA SA PRIKAZOM GRAĐEVINSKOG RJEŠENJA – DIONICA 2	MJ 1:200
3.0	UZDUŽNI PRESJEK – DIONICA 1	MJ 1:1000/100
4.0	UZDUŽNI PRESJEK – DIONICA 2	MJ 1:1000/100
5.0	KARAKTERISTIČNI POPREČNI PRESJECI – DIONICA 1	MJ 1:50
6.0	KARAKTERISTIČNI POPREČNI PRESJECI – DIONICA 2	MJ 1:50

PROJEKTANT:

Goran Jukić, struč.spec.ing.aedif.

HRVATSKA KOMORA INŽENJERA GRAĐEVINARSTVA
Goran Jukić
struč.spec.ing.aedif.
Ovlašteni inženjer građevinarstva
G 5719



Građevinski projekt		Projekt niskogradnje	
Projektant:	Goran Jukić, struč.spec.ing.aedif.	Sesvete, veljača 2023.	Stranica:30

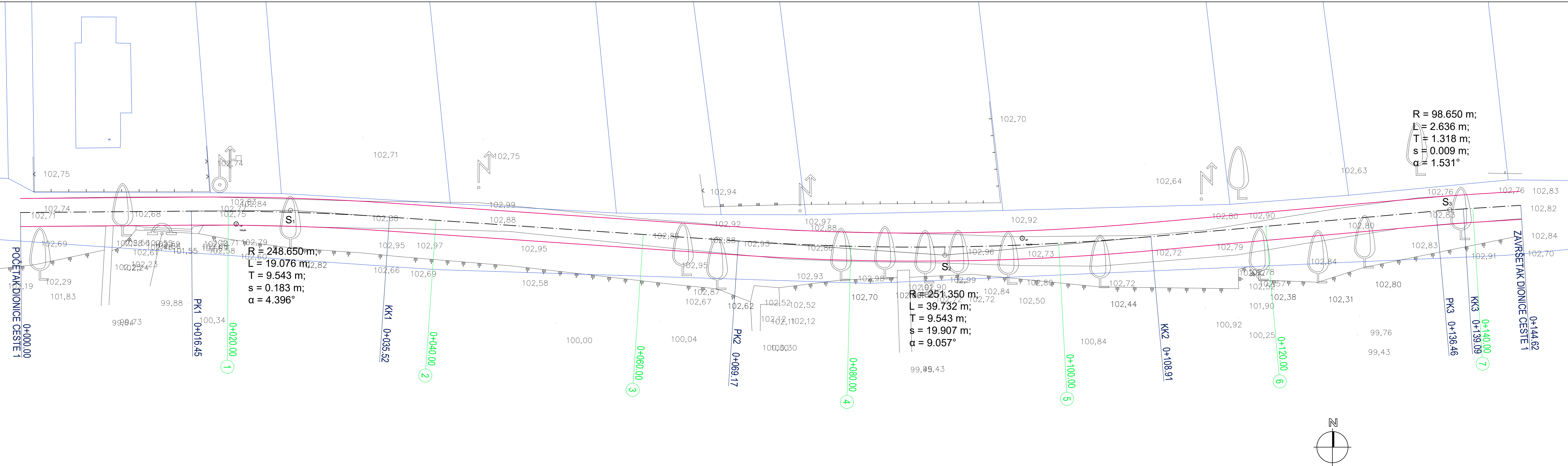

$R = 98.650 \text{ m};$
 $L = 2.636 \text{ m};$
 $T = 1.318 \text{ m};$
 $s = 0.009 \text{ m};$
 $\alpha = 1.531^\circ$

$R = 248.650 \text{ m};$
 $L = 19.076 \text{ m};$
 $T = 9.543 \text{ m};$
 $s = 0.183 \text{ m};$
 $\alpha = 4.396^\circ$

$R = 251.350 \text{ m};$
 $L = 39.732 \text{ m};$
 $T = 9.543 \text{ m};$
 $s = 19.907 \text{ m};$
 $\alpha = 9.057^\circ$

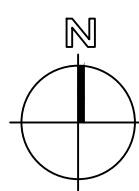

 IVAGO-PLAN d.o.o. Petra Dumčića 4, 10360 Sesvete OIB: 73349324319	INVESTITOR: OPĆINA LEKENIK Zagrebačka 44 44 272 Lekenik
	GRADEVINA: Sanacija nerazvrstane ceste od oštećenja nastalih u potresu u naselju Igrišće u Općini Lekenik
PROJEKTANT: Goran Jukić, struč.spec.ing.aedif.	PROJEKT: Glavni građevinski projekt - projekt niskogradnje
NACRT: Situacija sa prikazom građevinskog rješenja - dionica 1	
ZAJEDNIČKA OZNAKA PROJEKATA: BROJ PROJEKTA: 8/23	RAZINA PROJEKTA: GLAVNI PROJEKT VRSTA PROJEKTA: PROJEKT NISKOGRADNJE
DATUM: 02/2023 FORMAT: A3+ MJERILO: 1:200	NACRT: 1 LIST: 1 REV: 0

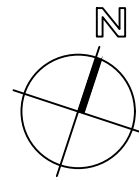
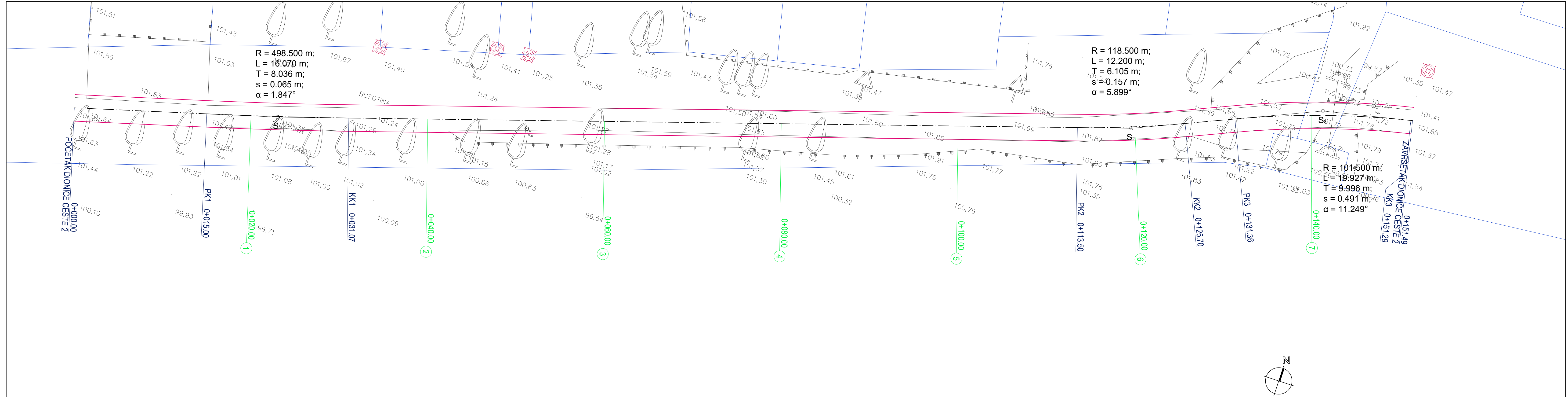

 IVAGO-PLAN d.o.o. Petra Dumčića 4, 10360 Sesvete OIB: 73349324319	INVESTITOR: OPĆINA LEKENIK Zagrebačka 44 44 272 Lekenik								
	GRADEVINA: Sanacija nerazvrstane ceste od oštećenja nastalih u potresu u naselju Igrišće u Općini Lekenik								
PROJEKTANT: Goran Jukić, struč.spec.ing.aedif.		PROJEKT: Glavni građevinski projekt - projekt niskogradnje				NACRT: Situacija sa prikazom građevinskog rješenja - dionica 1			
ZAJEDNIČKA OZNAKA PROJEKATA: BROJ PROJEKTA: 8/23		RAZINA PROJEKTA: GLAVNI PROJEKT		DATUM 02/2023	FORMAT A3+	MJERILO 1:200	NACRT 2	LIST 2	REV 0

UZDUŽNI PRESJEK -OS CESTE 1

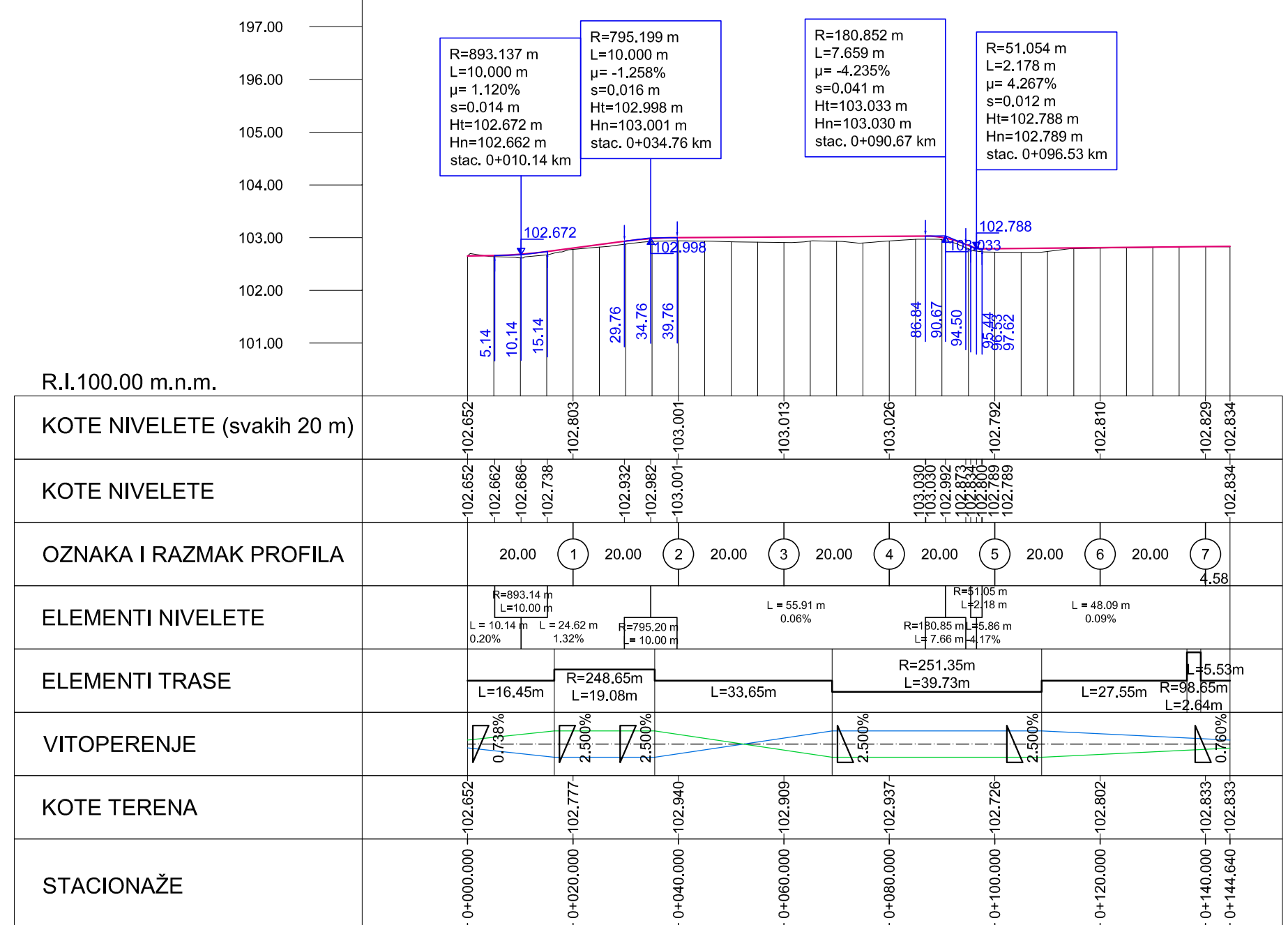

IP
IVAGO-PLAN d.o.o.
 Petra Dumičića 4, 10360 Sesvete
 OIB: 73349324319

INVESTITOR:
OPĆINA LEKENIK
 Zagrebačka 44
 44 272 Lekenik

PROJEKTANT:
 Goran Jukić, struč.spec.ing.aedif.

GRADEVINA: Sanacija nerazvrstane ceste od oštećenja nastalih u potresu u naselju Igrišće u Općini Lekenik

PROJEKT: Glavni građevinski projekt - projekt niskogradnje

NACRT: Uzdužni presjek - dionica 1

ZAJEDNIČKA OZNAKA PROJEKATA:
 BROJ PROJEKTA:
 8/23

RAZINA PROJEKTA:	DATUM	FORMAT	MJERILO	NACRT	LIST	REV
GLAVNI PROJEKT	02/2023	A3	1:1000/100	3	3	0
VRSTA PROJEKTA:	PROJEKT NISKOGRADNJE					

UZDUŽNI PRESJEK -OS CESTE 2

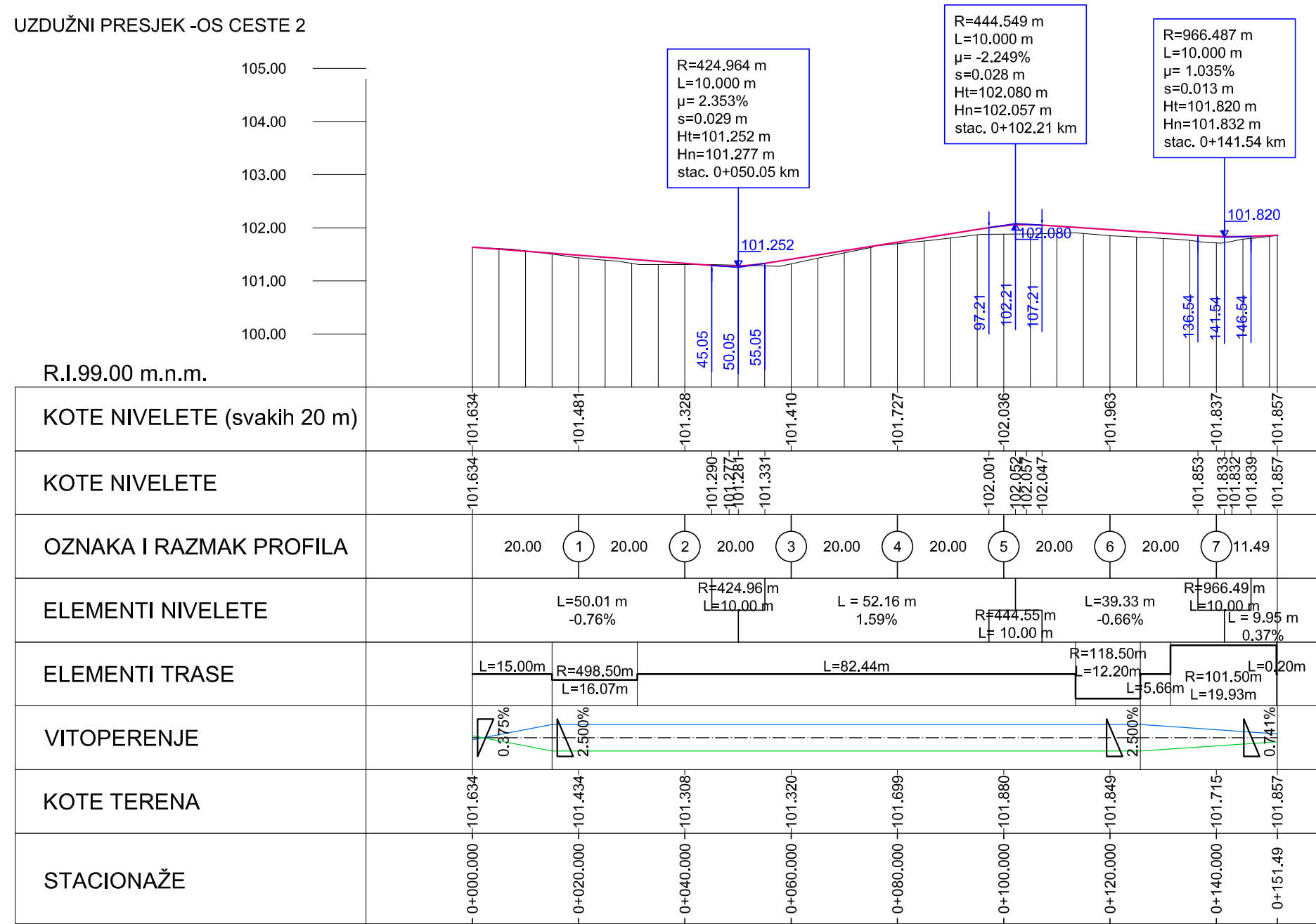

R.I.99.00 m.n.m.

KOTE NIVELETE (svakih 20 m)	101.634	101.481	101.328	101.410	101.727	102.036	101.963	101.837	101.857							
KOTE NIVELETE	101.634	101.481	101.290	101.267	101.331	102.001	102.052	102.047	101.853	101.833	101.832	101.839	101.857			
OZNAKA I RAZMAK PROFILA		20.00	1	20.00	2	20.00	3	20.00	4	20.00	5	20.00	6	20.00	7	11.49
ELEMENTI NIVELETE			L=50.01 m -0.76%	R=424.96 m L=10.00 m		L = 52.16 m 1.59%		R=444.55 m L= 10.00 m		L=39.33 m -0.66%		R=966.49 m L= 10.00 m		L = 9.95 m 0.37%		
ELEMENTI TRASE		L=15.00m	R=498.50m L=16.07m		L=82.44m		R=118.50m L=12.20m		R=101.50m L=5.66m		L=0.20m		R=101.50m L=19.93m			
VITOPERENJE		0.375%	2.500%				2.500%				0.741%					
KOTE TERENA	101.634	101.434	101.308	101.320	101.699	101.880	101.849	101.715	101.857							
STACIONAŽE	0+000.000	0+020.000	0+040.000	0+060.000	0+080.000	0+100.000	0+120.000	0+140.000	0+151.49							

 IVAGO-PLAN d.o.o. Petra Dumičića 4, 10360 Sesvete OIB: 73349324319	INVESTITOR: OPĆINA LEKENIK Zagrebačka 44 44 272 Lekenik							
	GRADEVINA: Sanacija nerazvrstane ceste od oštećenja nastalih u potresu u naselju Igrišće u Općini Lekenik							
PROJEKTANT: Goran Jukić, struč.spec.ing.aedif.		PROJEKT: Glavni građevinski projekt - projekt niskogradnje					NACRT: Uzdužni presjek - dionica 2	
ZAJEDNIČKA OZNAKA PROJEKATA: BROJ PROJEKTA: 8/23		RAZINA PROJEKTA: GLAVNI PROJEKT	DATUM 02/2023	FORMAT A3	MJERILO 1:1000/100	NACRT 4	LIST 4	REV 0
		VRSTA PROJEKTA: PROJEKT NISKOGRADNJE						

KARAKTERISTIČNI POPREČNI PRESJEK 1
stac. 0+020.00 km

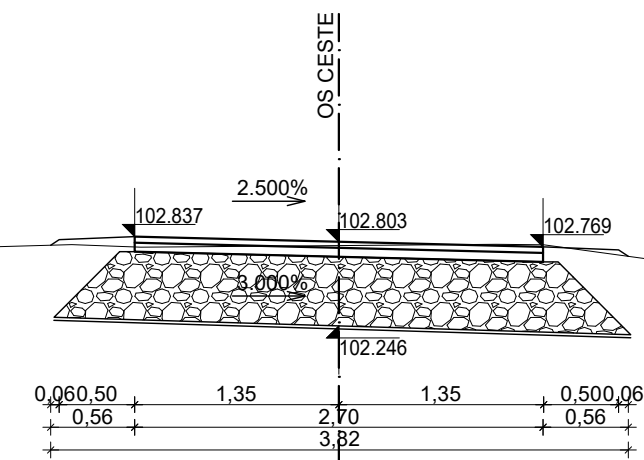

KARAKTERISTIČNI POPREČNI PRESJEK 2
stac. 0+040.00 km

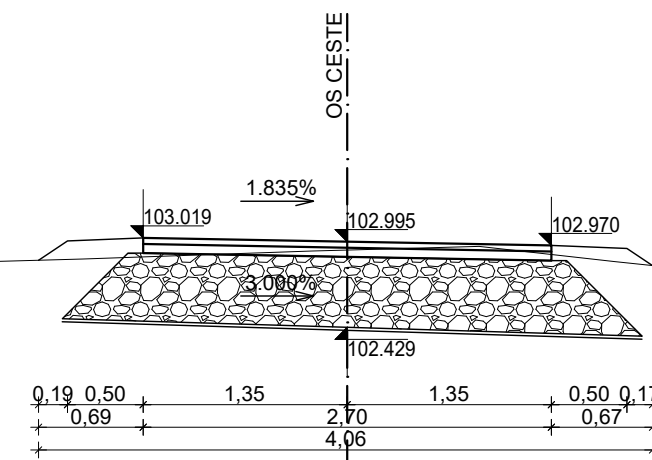

KARAKTERISTIČNI POPREČNI PRESJEK 3
stac. 0+060.00 km

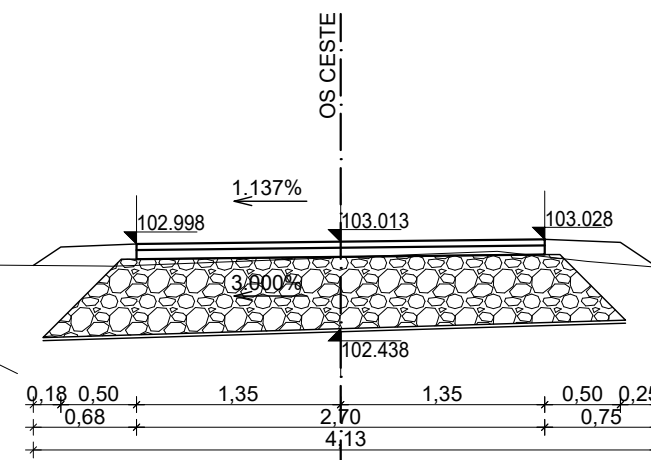

KARAKTERISTIČNI POPREČNI PRESJEK 4
stac. 0+080.00 km

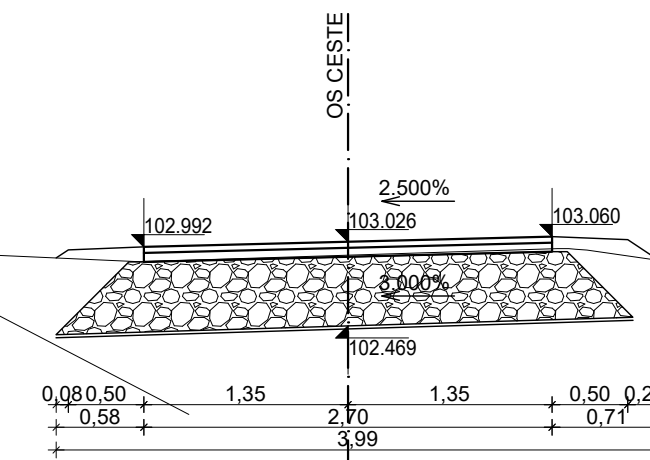

KARAKTERISTIČNI POPREČNI PRESJEK 5
stac. 0+100.00 km

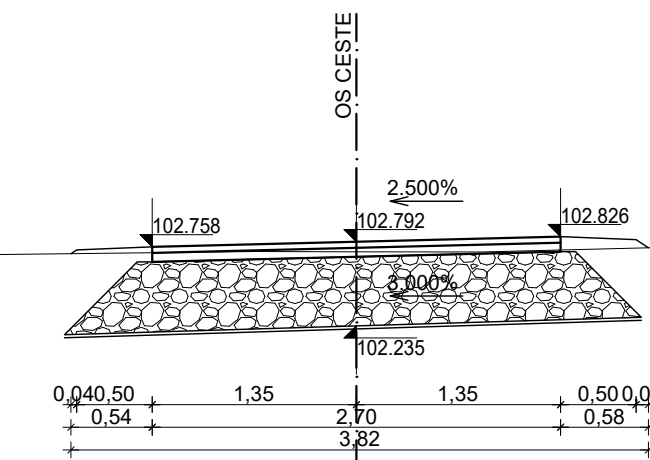

KARAKTERISTIČNI POPREČNI PRESJEK 6
stac. 0+120.00 km

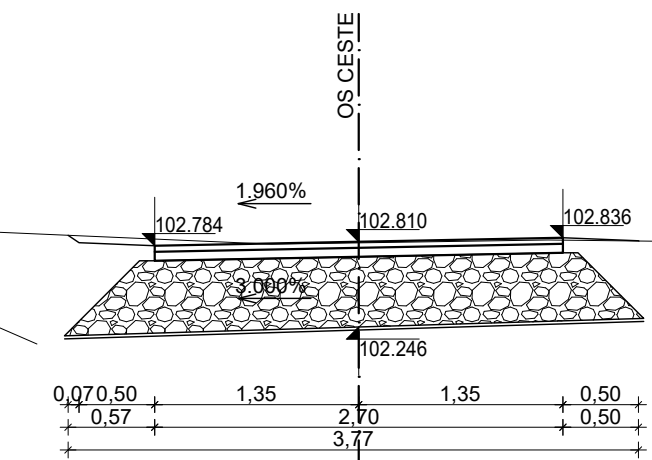

KARAKTERISTIČNI POPREČNI PRESJEK 7
stac. 0+140.00 km

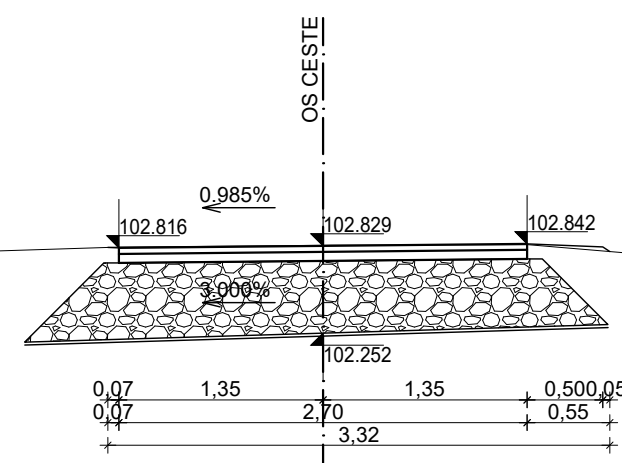

 IVAGO-PLAN d.o.o. Petra Dumičića 4, 10360 Sesvete OIB: 73349324319	INVESTITOR: OPĆINA LEKENIK Zagrebačka 44 44 272 Lekenik								
	GRADEVINA: Sanacija nerazvrstane ceste od oštećenja nastalih u potresu u naselju Igrišće u Općini Lekenik								
PROJEKTANT: Goran Jukić, struč.spec.ing.aedif.		PROJEKT: Glavni građevinski projekt - projekt niskogradnje					NACRT: Karakteristični poprečni presjeci - dionica 1		
ZAJEDNIČKA OZNAKA PROJEKATA: BROJ PROJEKTA: 8/23		RAZINA PROJEKTA: GLAVNI PROJEKT		DATUM 02/2023	FORMAT A3+	MJERILO 1:50	NACRT 5	LIST 5	REV 0
		VRSTA PROJEKTA: PROJEKT NISKOGRADNJE							

KARAKTERISTIČNI POPREČNI PRESJEK 1
stac. 0+020.00 km

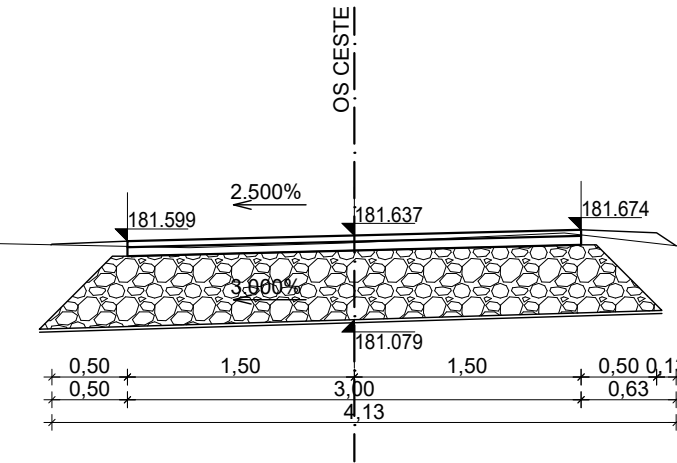

KARAKTERISTIČNI POPREČNI PRESJEK 2
stac. 0+040.00 km

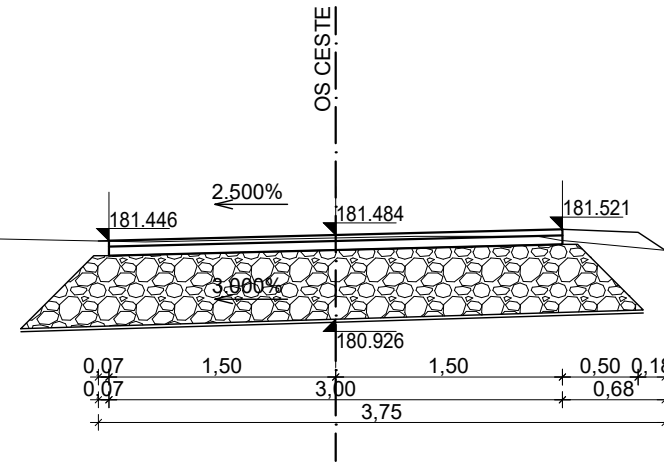

KARAKTERISTIČNI POPREČNI PRESJEK 3
stac. 0+060.00 km

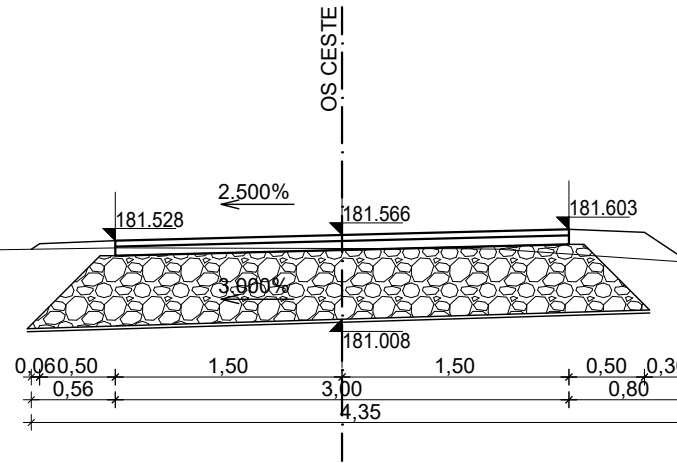

KARAKTERISTIČNI POPREČNI PRESJEK 4
stac. 0+080.00 km

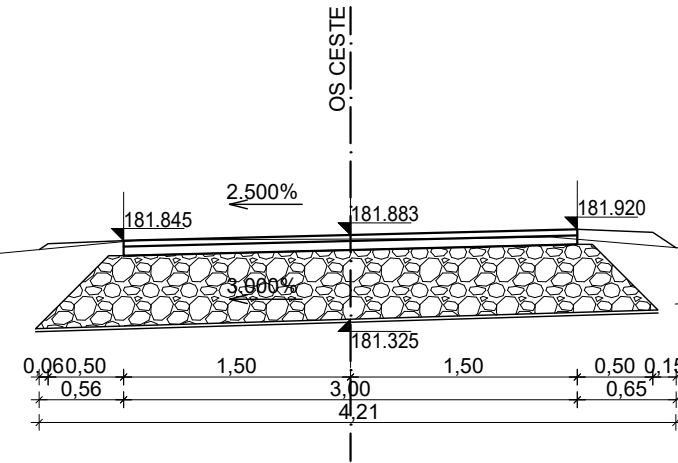

KARAKTERISTIČNI POPREČNI PRESJEK 5
stac. 0+100.00 km

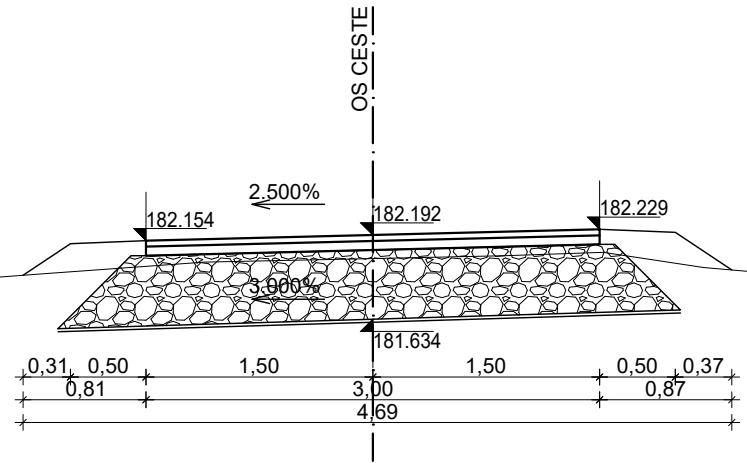

KARAKTERISTIČNI POPREČNI PRESJEK 6
stac. 0+120.00 km

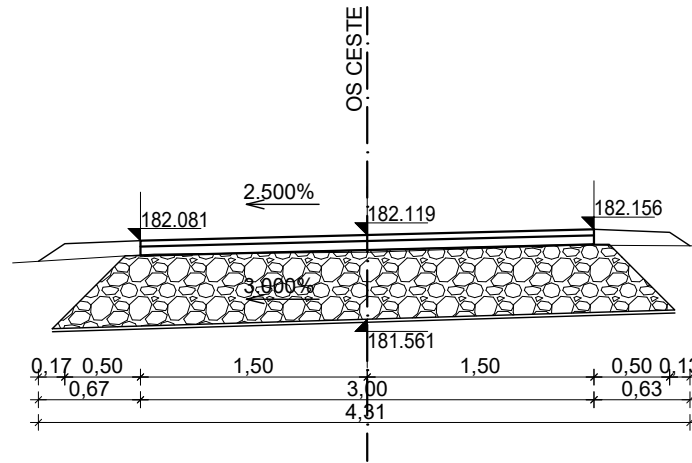

KARAKTERISTIČNI POPREČNI PRESJEK 7
stac. 0+140.00 km

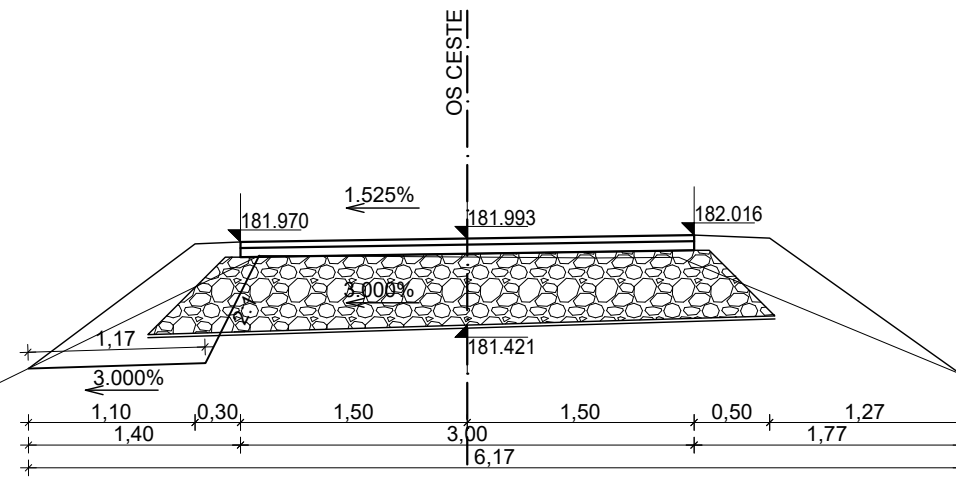

 IVAGO-PLAN d.o.o. Petra Dumičića 4, 10360 Sesvete OIB: 73349324319	INVESTITOR: OPĆINA LEKENIK Zagrebačka 44 44 272 Lekenik						
	GRADEVINA: Sanacija nerazvrstane ceste od oštećenja nastalih u potresu u naselju Igrišće u Općini Lekenik						
PROJEKTANT: Goran Jukić, struč.spec.ing.aedif.	PROJEKT: Glavni građevinski projekt - projekt niskogradnje						
	NACRT: Karakteristični poprečni presjeci - dionica 2						
ZAJEDNIČKA OZNAKA PROJEKATA:	RAZINA PROJEKTA: GLAVNI PROJEKT	DATUM 02/2023	FORMAT A3+	MJERILO 1:50	NACRT 6	LIST 6	REV 0
BROJ PROJEKTA: 8/23	VRSTA PROJEKTA: PROJEKT NISKOGRADNJE						